

<臨時休業中家庭学習の内容>

5月11日(月)～5月15日(金)

	曜日	学習するところ	進め方
国語	月	かんがえるのって おもしろい P14～15	ワークシートにそって進める
	火	なまえつけてよ P17～27	ワークシートの1を行う
	水	https://www.mitsumuratosho.co.jp/oshirase	ワークシートの2を行う
	木	/shien_taio/s_kokugo/5/index.html	ワークシートの3を行う
	金	上記が繋がらなければ「光村図書」で検索	ワークシートの4を行う
書写	水	硬筆	書写教科書 P10～13を読み、P19を行う
社会	火	1 わたしたちの国土 P6～9	教科書を読み、ワークシート「1わたしたちの国土」を行う
	水	世界の主な国々と日本の位置～ P10,11	教科書を読み、ワークシート「世界の主な国々～」を行う
算数	月	4年生 箱の形を調べよう P91～92	教科書を見ながら①をノートに行う
	火	4年生 箱の形を調べよう P93～94	教科書を見ながら②をノートに行い、③を工 作用紙に行う
	木	4年生 箱の形を調べよう P95	教科書を見ながら△の2を工作用紙に、△の 3, 4をノートに行う
	金	4年生 箱の形を調べよう P96～97	教科書を見ながら①をノートに行う
理科	木	1 天気の変化 P6～7	教科書を見て、3枚の空の写真から気づいた ことをノートにまとめる
体育	毎日	元気もりもりたっくんカード	別に配布のカードを参考にして取り組む
音楽	金	P,10 すてきな一歩 P,12 こいのぼり 右のQRコードから教科書の 音楽を聴くことができます ※音量に気をつけましょう	 <ul style="list-style-type: none"> 教科書のめあてを読んで歌う 意味や様子を考えながら歌詞を声に出して読む 曲の山や強弱記号に気を付けて歌う
図工	水	形を集めて(4時間単元)	教科書 P12 とプリントに内容が書いてあり ます。よく読んで描きましょう。また、この 1時間だけの課題ではありませんので、おわ らなくても構いません。
家庭	月	1 私の生活、大発見 P6,7	教科書 P6,7 を読み、楽習ノート P2,3 に記 入
道徳	月	夢を実現するには	P10～13を音読し、ワークシートを行う
	木		ワークシート「目標達成シート」を行う
英	火	「英語ビート」を視聴	https://www.nhk.or.jp/eigo/beat/

語	金	えいごでがんこちゃんを視聴	https://www.nhk.or.jp/tokkatsu/ganko
---	---	---------------	---

※学習内容につきましては、登校が再開したのち**学校で改めて指導します**。

※4年生の理科「11 すがたをかえる水」、「12 自然の中の水」につきましては実験が伴うため、学校が再開したら行います。

※**自学は週末に紫ノートへ取り組みます。水曜日の自学ピンクノートはやりません。**

※5月18日以降の課題は、学校ホームページに掲載します。

※国語、英語の学習で使えるサイトにつきましては、スマートフォンでも視聴できます。

国語：光村図書 国語→小学校国語光村図書出版→臨時休業中の児童生徒用に～→小学校→小学校国語4・5月教材→5年

英語：各番組名で検索するとそのサイトにいきます。

毎日の振り返りの記入の仕方

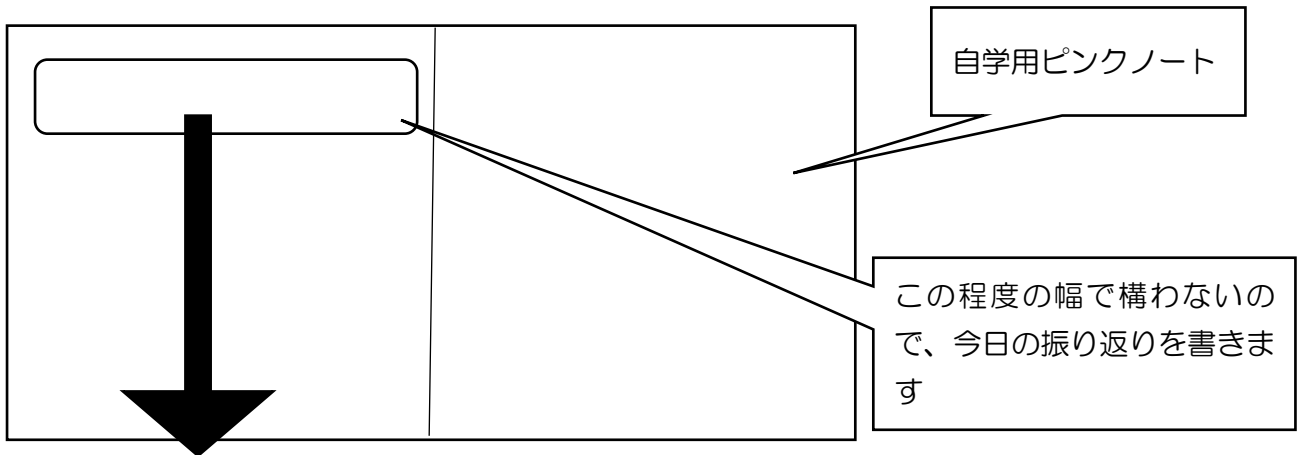

拡大したもの (例1)

5月11日(月)
 国語：新型コロナウイルスの影響で考える時間がたくさんあるから、共感することができた。
 体育：体幹が難しいけど、できるようにがんばっていきたい。
 家庭：1日の過ごし方をみて、学校が再開した時のようにしっかりと生活したいと思った。
 道徳：夢を実現するために、今できることを明確にしないといけないと思った。
 算数：箱の形を直方体や立方体という事が分かった。

(例2)

5月11日(月)
 道徳で大谷翔平が夢に向かってすごく努力をしていたことが分かりました。私も〇〇になるために努力を続けていこうと思いました。プリントは9マスだったけれど、教科書のように大谷翔平と同じような81マスの目標達成シートを作ってみようと思いました。

振り返りの書き方については、今日の学習で学んだことや思ったことが書かれていれば構いません。ただし、振り返りをしっかり書くことも「**思ったこと・考えたことを文章で表す学習**」の一つです。要点をまとめて分かりやすい文章で具体的に書く練習をしていきましょう。